

ZETLIGHT

E200

Manual de Início Rápido



www.zetlight.com.br
 www.zetlight.com
 info@zetlight.com

COMEÇANDO

Agradecemos por escolher a ZETLIGHT E200 como seu sistema de iluminação LED

Orientações de segurança

- ⚠ Para a sua segurança, por favor leia as instruções de operação com cuidado antes de usar a luminária ZETLIGHT.
- ⚠ NUNCA OLHE DIRETAMENTE PARA OS LEDs - a luz emitida pode causar danos aos olhos e/ou a pele. UV e IR (Radiação Invisível) emitida por este produto pode causar danos permanentes ao olho e a pele. Sempre minimize a exposição direta dos olhos e da pele aos LEDs.
- ⚠ Sempre deixe um loop de gotejamento no cabo elétrico para evitar que a água escorra pelo cabo e atinja a fonte de energia. (Veja a Fig.1)

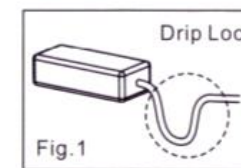

- ⚠ Nossa empresa não é responsável por qualquer dano ou prejuízo causado para a pessoa ou ao equipamento, por conta de seu manuseio incorreto do produto.
- ⚠ Verifique se o cabo de alimentação, plugue e tomada não estão danificados antes do uso.
- ⚠ Antes de ligar o produto, por favor leia as leis estaduais e locais, e tenha certeza de que você está usando um adaptador de energia compatível.
- ⚠ Pergunte a um electricista qualificado, para que ele possa fazer a instalação para você.
- ⚠ Tenha certeza de que a luminária esteja posicionada em um local seguro antes de começar a operá-la.
- ⚠ Não coloque nada sobre a luminária.
- ⚠ Mantenha o produto limpo de detritos e tenha certeza que todos os slots de ventilação não estejam tampados ou bloqueados.
- ⚠ Não submerja ou deixe espirrar água sobre a luminária. Se a luminária/fonte de energia estiver danificada, por favor leve à um profissional para que seja feito o conserto ou reparo.

Conteúdo

Método de Montagem

Passo 3

Passo 5

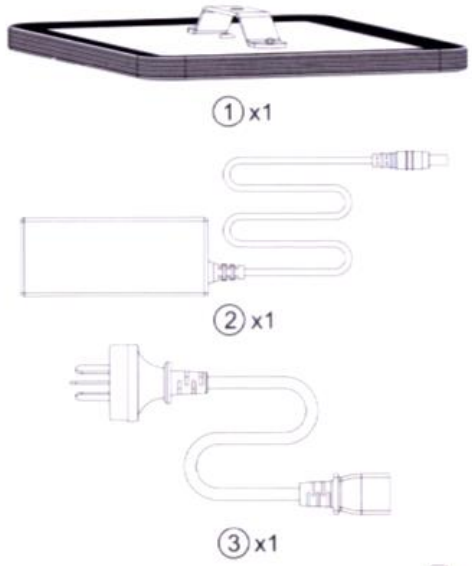

Passo 1

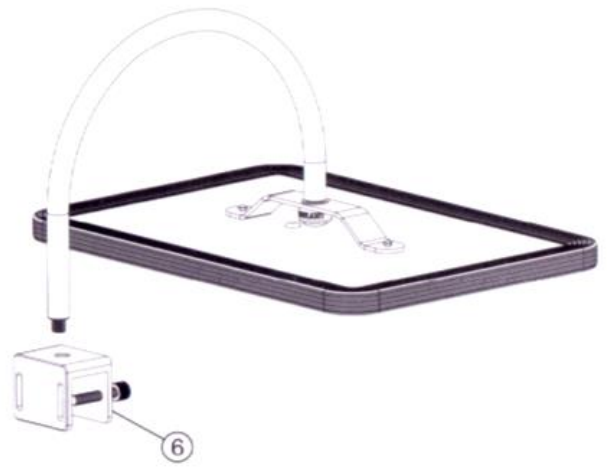
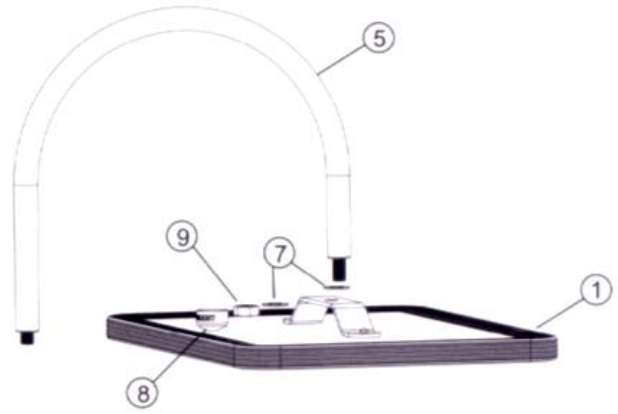

Passo 6

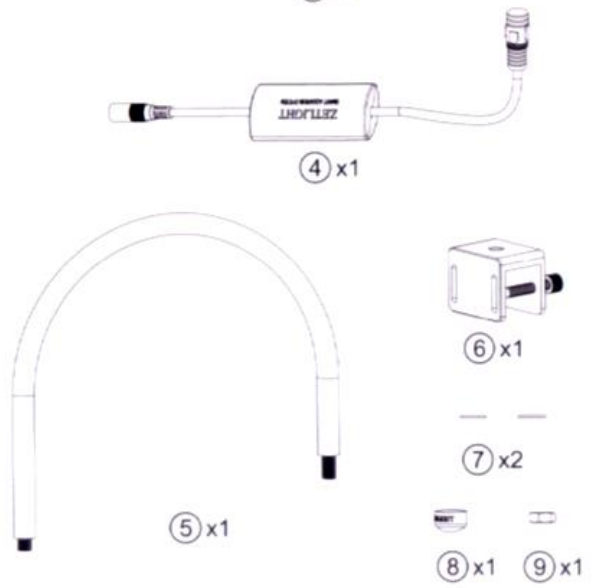

Passo 2



Passo 4



05

Step5

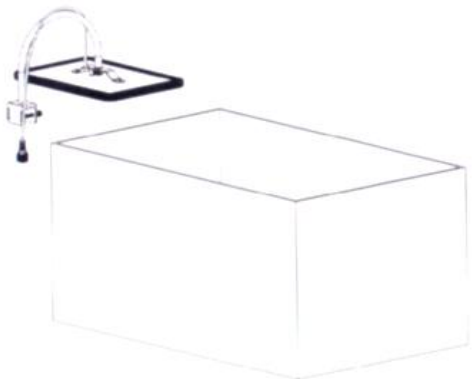

Espessura de vidro adequada para base de suporte: 6-30mm

Step6

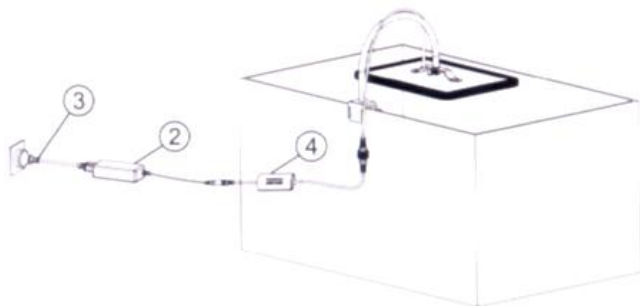

Instalação do Aplicativo



Horizon

Horizon System

Disponível na App Store

DISPONÍVEL NO Google Play

Google Play, Android e suas respectivas logos são marcas comerciais de Google Inc. Apple e a Logo Apple são marcas comerciais de Apple Inc. App Store é uma marca de serviço.

Manual de Controle do Aplicativo

Painel de Controle



Abra "WLAN" em seu dispositivo. Você irá encontrar um dispositivo chamado "E200-XXXXX". Coloque a senha "00000000"

Abra o APP e aperte em [ícone] Entre na interface de controle do programa

Botão "LED", clique para retornar à página inicial do aplicativo

1. Exibir hora atual 2. Deslize para a esquerda ou para a direita para alternar entre configurações

Clique [ícone] para ativar ou desativar o painel de controle

Clique [ícone] para ligar ou desligar a luz



Clique na hora para definir a duração

Deslize a barra para ajustar o brilho do LED ou mudar de canal

Clique [ícone] para salvar as configurações

Configurações de Data e Hora

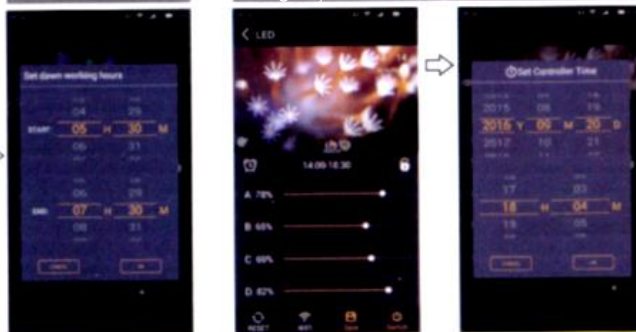

1. Deslize os dígitos para cima e para baixo para configurar o tempo inicial e final 2. Clique no botão "OK" para salvar as configurações

Para ativar o painel de controle, clique na hora atual

1. Deslize os dígitos para cima e para baixo para configurar a data e a hora. 2. Clique no botão "OK" para salvar as configurações

06

Configurações do Wi-Fi

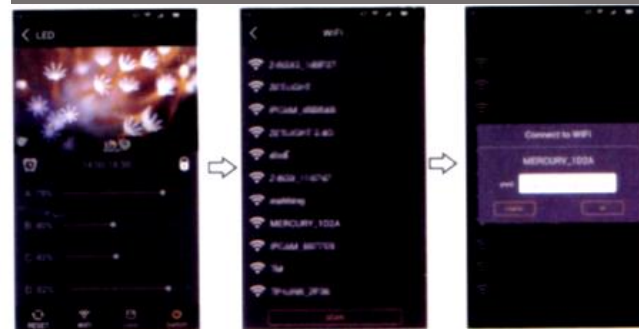

Clique em [ícone] para acessar

Selecione o roteador

Coloque a senha

Restaurar para as configurações padrão

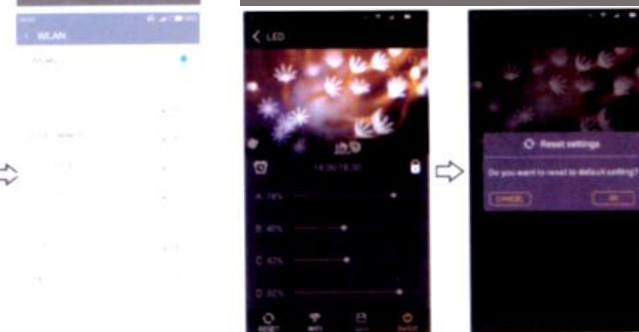

Conecte seu celular ao roteador, você pode controlar a luminária por ele

Clique em [ícone] para abrir as configurações de restauração

Clique em "OK" e as configurações padrão da luminária serão restauradas

A luminária pode ser controlada pelo aplicativo Horizon System (Disponível no IOS e no Android)



A luminária pode ser controlada diretamente pelo seu celular ou então pode ser controlada junto ao roteador.

Solução de Problemas

Problema	Possível Causa	Solução
A luz não funciona	Verifique se a luz não está ligada à fonte de energia	Conecte à fonte de energia
	Verifique se o nível de brilho está em 0%	Ajuste o nível de brilho usando o aplicativo em seu celular
	Verifique se a luz está desligada ou se o botão "OFF" foi definido para a hora atual	Ligue ou ajuste as configurações de horário adequadamente
A luz permanece acesa sem horário de desligamento	Verifique se o período total de tempo tem mais de 24 horas	Ajuste o tempo adequadamente, ou então redefina para as configurações padrão de fábrica
	Verifique se a hora atual não foi definida de acordo com o horário local	Defina a hora atual adequadamente
	Verifique se a lâmpada está acesa através de seu celular	Desligue a lâmpada pelo celular
Nenhuma resposta com o celular	Verifique se a lâmpada está conectada ao celular	Reconecte a lâmpada ao celular
	Verifique se a lâmpada está conectada ao roteador	Reconecte a lâmpada ao roteador (consulte Configurações do Wi-Fi).
	Verifique se o dispositivo móvel ativou a função Wifi para conectar-se ao roteador (desde que a lâmpada já esteja conectada ao roteador via Wifi, conforme definido no Horizon)	Ligue a função Wifi no celular e reconecte-o ao roteador

Cartão de Garantia

Caro usuário:

Para ficar familiarizado com o produto e aproveitar nosso pós vendas, por favor, leia atentamente as instruções do produto, e guarde este cartão em um local seguro.

Garantia do produto:

Este cartão de garantia é sua única garantia, que deve ser carimbado pela empresa da qual você comprou. Nossos clientes tem uma garantia de 12 meses após a compra do produto (Valendo a partir da data de compra).

Esse cartão de garantia não será válido se:

- 1) O comprador não tiver uma prova ou documento de venda, ou se o mesmo não ser do produto.
- 2) Produto danificado, mal uso, aberto, ou com aparência alterada.
- 3) Dano por montagem mal feita, ou por não ter seguido o manual de instalação.
- 4) Desgaste normal de peças.
- 5) Danificado por desastre natural ou outra força maior, como terremoto, fogo, tufão, trovão e assim por diante.

Não nos responsabilizamos por equipamentos de terceiros, tanques ou móveis de outras empresas. A garantia é gratuita. Cobramos o serviço quando o cartão de garantia passa a sua última data de vigência ou o serviço não é coberto pela garantia.

Informações de Reciclagem

O símbolo do latão significa que, no fim da vida útil do produto, ele deve ser descartado separadamente do lixo doméstico em geral. Deverá ser levado ao centro de reciclagem apropriado para dispositivos elétricos. Como alternativa, a unidade pode ser devolvida ao vendedor na compra de uma unidade de reposição (apenas na proporção de 1 por 1). Este é um sistema ecológico e ajuda na reciclagem dos materiais. Qualquer outro procedimento de descarte é ilegal e estará sujeito à lei em vigor.



Modelo do Produto _____

Número de Série do Item _____

Cliente _____

Número de Telefone _____

Endereço _____

Data de Compra _____

Selo do Varejista